

INGCO

Lijadora Orbital



FS3208 UFS3208 FS3208-6 FS3208S FS3208-8









SCAN FOR VIDEO

 **ingcoglobal**
 **INGCO GLOBAL**



Español..... Pag. 3-12

Los símbolos en el manual de instrucciones y la etiqueta de la herramienta

	Doble aislamiento para una protección adicional.
	Lea el manual de instrucciones antes de utilizarlo.
	Conformidad CE.
	Use gafas de seguridad, protección auditiva y máscara antipolvo.
	Los productos eléctricos de desecho no deben desecharse junto con la basura doméstica. Por favor, recicle donde existan instalaciones. Consulte con su autoridad local o minorista para obtener consejos de reciclaje.
	Alerta de seguridad. Por favor, utilice únicamente los accesorios que sean compatibles con el fabricante.

Seguridad general de las herramientas eléctricas

ADVERTENCIAS:

Lea todas las advertencias de peligro e instrucciones.

El incumplimiento de las advertencias e instrucciones Puede provocar descargas eléctricas, incendios y / o lesiones graves

Guarde todas las advertencias e instrucciones para referencia futura

El término "herramienta eléctrica" en las advertencias se refiere a su alimentado por la red (con cable) o alimentada por energía de la batería de herramientas (inalámbricas).

Seguridad del área de trabajo

1. **Mantenga el área de trabajo limpia y bien iluminada.** *Las áreas desordenadas y oscuras invitan a accidentes.*
2. **No utilice herramientas eléctricas en atmósferas explosivas, como en presencia de líquidos inflamables, gases o polvo.** Las herramientas eléctricas producen chispas que pueden encender el polvo o los vapores.
3. **Mantenga alejados a los niños y a los transeúntes mientras utiliza una herramienta eléctrica.** Las distracciones pueden hacer que pierda el control.

La seguridad eléctrica

4. **Los enchufes de las herramientas eléctricas deben coincidir con la toma de corriente. Nunca modifique el enchufe de ninguna manera.** No utilice ningún enchufe adaptador con herramientas eléctricas conectadas a tierra. Los enchufes no modificados y los tomacorrientes correspondientes reducirán el riesgo de descarga eléctrica.
5. **Evitar el contacto del cuerpo con superficies conectadas a tierra, tales como tuberías, radiadores, estufas y refrigeradores.** Existe un mayor riesgo de descarga eléctrica si su cuerpo tiene contacto con tierra.
6. **No exponga las herramientas eléctricas a la lluvia o a la humedad.** La entrada de agua en una herramienta eléctrica aumenta el riesgo de descargas eléctricas.
7. **No maltrate el cable.** Nunca utilice el cable para transportar, tirar o desenchufar la herramienta eléctrica. Mantenga el cable alejado del calor, el aceite, los bordes afilados o las piezas móviles. Los cables dañados o enredados aumentan el riesgo de descarga eléctrica.

8. **Al utilizar una herramienta eléctrica en el exterior, utilice un cable de extensión adecuado para su uso al aire libre.** El uso de un cable adecuado para uso en exteriores reduce el riesgo de descarga eléctrica.
9. **Si es inevitable hacer funcionar una herramienta eléctrica en un lugar húmedo, utilice un suministro protegido por un interruptor de circuito de falla a tierra (GFCI, por sus siglas en inglés).** El uso de un GFCI reduce el riesgo de descarga eléctrica.

La seguridad personal

10. **Manténgase alerta, observe lo que está haciendo y use el sentido común cuando se opera una herramienta eléctrica. No utilice la herramienta eléctrica si está cansado o bajo la influencia de drogas, alcohol o medicamentos.** Un momento de distracción mientras opera una herramienta eléctrica puede resultar en lesiones personales graves
11. **Utilice equipo de protección personal. Siempre use protección para los ojos.** El equipo protector tal como una mascarilla antipolvo, zapatos de seguridad antideslizantes, casco o protección auditiva en las condiciones adecuadas reducirá las lesiones personales
12. **Evitar el arranque accidental. Asegúrese de que el interruptor esté en off antes de conectar a la fuente de energía y / o la batería, coger o transportar la herramienta.** Transporte herramientas eléctricas con el dedo en el interruptor o energizante herramientas eléctricas con el interruptor de encendido puede provocar accidentes

13. **Eliminar cualquier ajuste o llaves fijas antes de conectar la alimentación** Una llave inglesa o una llave colocada en un parte giratoria de la herramienta eléctrica puede resultar en lesiones personales
14. **No se estire. Mantenga la postura y el equilibrio en todo momento.** Esto permite un mejor control de la herramienta eléctrica en situaciones inesperadas
15. **Vístase apropiadamente. No use ropa suelta o joyas. Mantener su cabello, ropa y guantes alejados de las partes móviles.** Ropa suelta joyas o el pelo largo pueden quedar atrapados en las piezas móviles.
16. **Si se proporcionan dispositivos para la conexión de extracción de polvo y instalaciones de recogida, asegúrese de que estén conectados y utilicen adecuadamente.** El uso de recolección de polvo puede reducir los peligros relacionados con el polvo.
23. **Utilice la herramienta eléctrica, accesorios, útiles, etc., de acuerdo con estas instrucciones, teniendo en cuenta el trabajo, las condiciones y el trabajo a realizar.** El uso de herramientas eléctricas para trabajos diferentes de las designadas puede resultar en una situación peligrosa

Servicio

24. **Haga que una persona calificada repare su herramienta eléctrica con piezas de repuesto idénticas.** Esto asegurará que se mantenga la seguridad de la herramienta eléctrica.

Advertencias de seguridad adicionales

Instrucciones para el tratamiento de polvos nocivos/tóxicos procedentes del lijado frontal, por ejemplo, superficies pintadas con plomo, maderas y metales. Estas instrucciones deberán ir precedidas de una advertencia de que el contacto o la inhalación de estos polvos puede poner en peligro la salud del operador y de los transeúntes. Estas instrucciones incluirán el uso de equipos de protección individual adecuados.

El uso de la herramienta eléctrica

17. **No fuerce la herramienta eléctrica. Utilice la herramienta eléctrica adecuada para su solicitud.** La herramienta correcta hará el trabajo mejor y más seguro a la velocidad para la que fue diseñado
18. **No utilice la herramienta eléctrica si el interruptor no la enciende y apaga.** Cualquier herramienta eléctrica que no pueda ser controlada con el interruptor es peligrosa y debe ser reparada.
19. **Desconectar el enchufe de la fuente de alimentación y / o la batería paquete de la herramienta eléctrica antes de realizar ajustes, cambiar accesorios o guardar la herramienta eléctrica.** Tales medidas preventivas de seguridad reducen el riesgo de encender la herramienta eléctrica de forma accidental.
20. **Guarde las herramientas eléctricas fuera del alcance de los niños y no permita personas no familiarizadas con la herramienta eléctrica o estas instrucciones operen la herramienta.** Las herramientas eléctricas son peligrosas en manos de personas inexpertas.
21. **Mantenimiento de las herramientas eléctricas. Compruebe si hay alineación de las partes móviles, rotura de piezas y cualquier otra condición que pueda afectar el funcionamiento de la herramienta. Si está dañada, reparar la herramienta eléctrica antes de su uso.** Muchos accidentes son causados por herramientas eléctricas en mal estado.
22. **Mantenga las herramientas de corte afiladas y limpias.** Útiles mantenidos correctamente con bordes de corte afilados son menos probabilidades de atascarse y son más fáciles de controlar.

Riesgos residuales

Incluso cuando la herramienta eléctrica se utiliza según lo prescrito, no es posible eliminar todos los factores de riesgo residuales. Los siguientes peligros pueden surgir en relación con la construcción y el diseño de la herramienta eléctrica:

a) Defectos de salud resultantes de la emisión de vibraciones si la herramienta eléctrica se utiliza durante un período de tiempo más largo o no se maneja y mantiene adecuadamente.

b) Lesiones y daños materiales debidos a accesorios rotos que se rompen repentinamente.

 Advertencia! Esta herramienta eléctrica produce un campo electromagnético durante operación. Este campo puede, en algunas circunstancias, interferir con las funciones de implantes médicos pasivos. Para reducir el riesgo de lesiones graves o mortales, nosotros recomendar a las personas con implantes médicos que consulten a su médico y a la fabricante de implantes médicos antes de utilizar esta herramienta eléctrica.



1. Sistema de sujeción de la chapa de lijado
2. Placa de lijado duradera de aluminio
3. Suave agarre para una sujeción más cómoda

No todos los accesorios ilustrados o descritos se incluyen en la entrega estándar.

DATOS TÉCNICOS

Nº Modelo	FS3208	UFS3208
Potencia de entrada nominal	320W	320W
Tensión nominal	220-240V~50/60Hz	110-120V~50/60Hz
Velocidad en vacío	14000/min	14000/min
Base inferior	180x90mm	7"x3-1/2"

Nº Modelo	FS3208S (SAA Plug)	FS3208-6 (ISRAEL Plug)
Potencia de entrada nominal	320W	320W
Tensión nominal	220-240V~50/60Hz	220-240V~50/60Hz
Velocidad en vacío	14000/min	14000/min
Base inferior	180x90mm	180x90mm

Model No.	FS3208-8 (BS Plug)
Potencia de entrada nominal	320W
Tensión nominal	220-240V~50/60Hz
Velocidad en vacío	14000/min
Base inferior	180x90mm

ACCESORIOS

- 5pcs papel de lija (Grit:P120x2Pcs,P80x3Pcs)
- 1 juego de escobillas de carbón

INSTRUCCIONES DE USO



NOTA: Antes de utilizar la herramienta, lea atentamente el manual de instrucciones.

1. MONTAJE DEL PAPEL DE LIJA (Fig. A Y B)

Coloque el papel de lija sobre la base. Asegúrese de que el papel de lija esté nivelado con los bordes y que los orificios de recolección de polvo en la base y el papel de lija estén alineados y que el papel de lija esté tenso en la base.

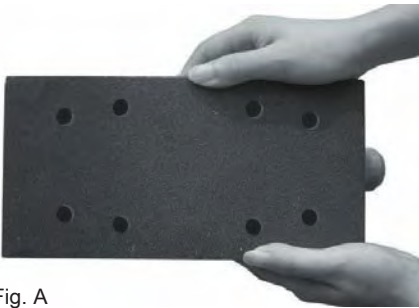

Fig. A

Levante los clips de retención del papel de lija a la posición abierta e inserte un extremo del papel de lija debajo del clip de retención.



Fig. B

3. FUNCIONAMIENTO DEL INTERRUPTOR DE ENCENDIDO/APAGADO (Fig C)

ON /OFF SWITCH

Presione para iniciar y suelte para detener la herramienta.

BOTÓN DE BLOQUEO DEL INTERRUPTOR

Pulsar primero el interruptor de encendido/apagado (1) y luego el botón de bloqueo (2), soltar primero el interruptor de encendido/apagado y luego el botón de bloqueo. Su interruptor está ahora bloqueado para uso continuo. Para encender la lijadora, oprima y suelte el interruptor de encendido/apagado.

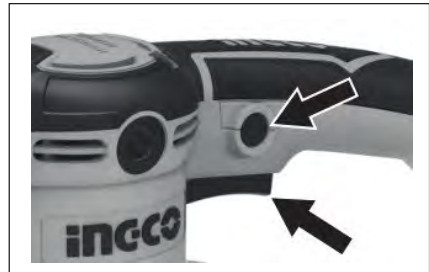

Fig. C

MANTENIMIENTO

Desenchufe el enchufe de la toma de corriente antes de realizar cualquier ajuste, servicio o mantenimiento. Su herramienta eléctrica no requiere lubricación ni mantenimiento adicional.

No hay piezas que puedan ser reparadas por el usuario en su herramienta eléctrica. Nunca use agua o limpiadores químicos para limpiar su herramienta eléctrica. Limpie con un paño seco. Guarde siempre su herramienta eléctrica en un lugar seco. Mantenga limpias las ranuras de ventilación del motor. Mantenga todos los controles de trabajo libres de polvo. Ocasionalmente puede ver chispas a través de las ranuras de ventilación. Esto es normal y no dañará su herramienta eléctrica.

Si el cable de alimentación está dañado, debe ser sustituido por el fabricante, su agente de servicio o personas cualificadas similares para evitar un peligro.

LOCALIZACIÓN DE AVERÍAS

1. Si su lijadora no funciona, compruebe la alimentación en el enchufe de la red.
2. Si la lijadora no desgasta la superficie, revise el papel de lija. Si el papel de lija está desgastado, reemplace el papel nuevo e inténtelo de nuevo. El papel debe mantenerse en un lugar seco, si se deja que se humedezca, las partículas abrasivas perderán su adherencia al papel soporte y no se desgastarán.
3. Si la lijadora no se mueve suavemente, el papel de lija puede estar suelto, dañado o arrugado. Reemplace y vuelva a intentarlo.
4. Si no se puede subsanar un fallo, devuelva la lijadora a un distribuidor autorizado para que la repare.

INGCO**VISTA DE PIEZAS**

FS3208,UFS3208,FS3208-6,FS3208-8,FS3208S Vista de Piezas

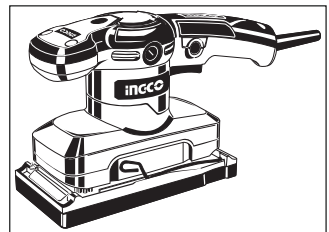
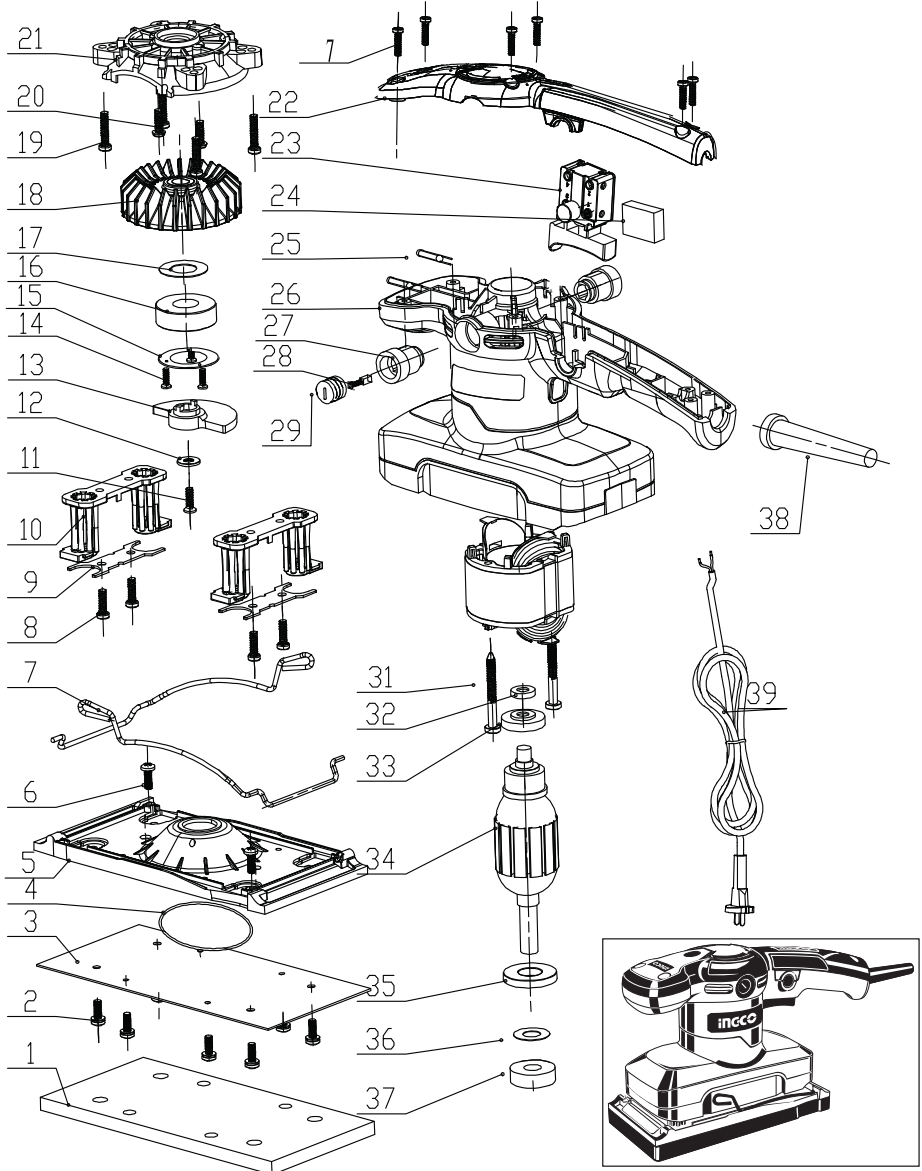



LISTA DE PIEZAS DE RECAMBIO

FS3208,UFS3208,FS3208-6,FS3208-8,FS3208S Lista de piezas de recambio

No.	Descripción	Qty
1	placa de espuma	1
2	tornillo M4*14	8
3	placa fina	1
4	junta tórica	1
5	placa de aluminio	1
6	tornillo M4*10	2
7	pinza de alambre	2
8	tornillo ST4*16	10
9	placa de soporte	2
10	contenedor	2
11	tornillo M5*14	1
12	Arandela(5*15*2)	1
13	pesa de balance	1
14	tornillo M4*12	3
15	casquillo del cojinete	1
16	rodamiento LUV	1
17	anillo plano	1
18	ventilador	1
19	tornillo ST4*16	4

No.	Descripción	Qty
20	tornillo ST4*16	2
21	cubierta central	1
22	tapa posterior	1
23	conmutador	1
24	capacidad	1
25	inclinación	2
26	carcasa	1
27	Portaescobillas	2
28	Cepillo de Carbono	2
29	Tapa del cepillo	2
30	estator	1
31	B tornillo ST4.2*45	2
32	cojinete 627	1
33	anillo pequeño a prueba de polvo	1
34	armazón	1
35	anillo pequeño a prueba de polvo	1
36	anillo de pasador plano10	1
37	cojinete 6000	1
38	casquillo	1
39	cable	1

INGCO

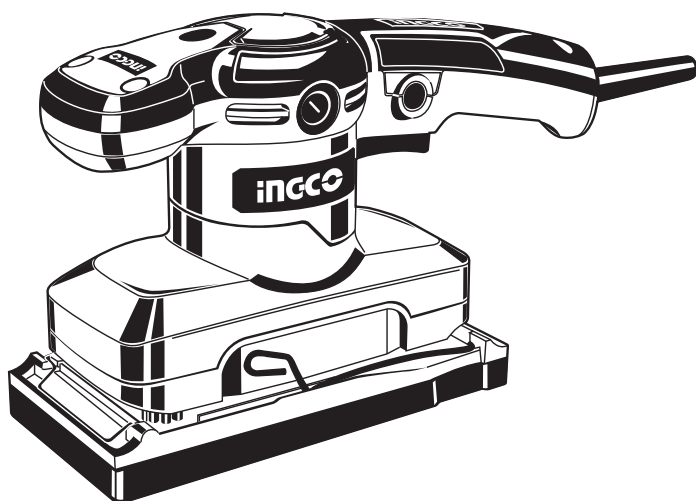

INGCO TOOLS CO.,LIMITED
www.ingco.com www.ingco.es

MADE IN CHINA

0620.V07

FS3208 UFS3208 FS3208-6 FS3208S FS3208-8