

INGCO

Angle Grinder

EN Angle Grinder



**AG8508 UAG8508 AG8508E AG8508S
AG8508-3 AG8508-8 AG8508-6**



Advertencias generales para herramientas eléctricas

⚠️ ADVERTENCIA Lea todas las advertencias de peligro e instrucciones. El incumplimiento de las advertencias e instrucciones puede provocar descargas eléctricas, incendios y / o lesiones graves.

Guarde todas las advertencias e instrucciones para futuras consultas.

El término "herramienta eléctrica" en las advertencias se refiere a su alimentado por la red (con cable) o alimentada por energía de la batería de herramientas (inalámbricas).

1) Seguridad del área de trabajo

- a) **Mantenga el área de trabajo limpia y bien iluminada.** Las áreas desordenadas u oscuras pueden provocar accidentes.
- b) **No utilice herramientas eléctricas en atmósferas explosivas, como en presencia de líquidos inflamables, gases o polvo.** Las herramientas eléctricas producen chispas que pueden encender el polvo o los vapores.
- c) **Mantenga a los niños y circunstancias al maniobrar una herramienta eléctrica.** Las distracciones pueden hacer que pierda el control.

2) Seguridad ELECTRICA

- a) **enchufe del aparato debe coincidir con el tomacorriente. Nunca modifique el enchufe de ninguna manera. No utilice enchufes adaptadores con herramientas eléctricas con conexión a tierra ().** Los enchufes no modificados y los tomacorrientes coincidentes reducirán el riesgo de descarga eléctrica.
- b) **Evitar el contacto del cuerpo con superficies conectadas a tierra, tales como tuberías, radiadores, estufas y refrigeradores.** Existe un mayor riesgo de descarga eléctrica si su cuerpo está conectado a tierra.
- c) **No exponga las herramientas eléctricas a la lluvia o a la humedad.** Agua en una herramienta eléctrica aumenta el riesgo de descarga eléctrica.
- d) **No abuse del cable. Nunca utilice el cable para transportar, tirar o desenchufar la herramienta eléctrica. Mantenga el cable alejado del calor, aceite, bordes afilados o piezas móviles.** Los cables dañados o enredados aumentan el riesgo de descarga eléctrica.
- e) **Al utilizar una herramienta eléctrica a la intemperie, use un cordón de extensión adecuado para uso en exteriores.** El uso de un cable adecuado para uso en exteriores reduce el riesgo de descarga eléctrica.
- f) **Si se opera una herramienta eléctrica en un lugar húmedo, es necesario utilizar un dispositivo de corriente residual (RCD) de suministro protegida.** El uso de un RCD reduce el riesgo de descarga eléctrica.

3) Seguridad personal

- a) **Esté atento a lo que está haciendo y use el sentido común cuando utilice una herramienta eléctrica. No utilice una herramienta eléctrica si está cansado o bajo la influencia de drogas, alcohol o medicamentos.** Un momento de distracción mientras opera una herramienta eléctrica puede resultar en lesiones personales graves.
- b) **Utilice equipo de protección personal. Siempre use protección para los ojos.** equipos de protección, tales como una mascarilla antipolvo, zapatos de seguridad con suela antideslizante, casco o protección auditiva en las condiciones adecuadas reducirá las lesiones personales.
- c) **Evitar el arranque imprevisto. Asegúrese de que el interruptor está en la posición de apagado antes de conectarlo a la fuente de energía y / o la batería, coger o transportar la herramienta.** Transportar herramientas eléctricas con el dedo en el interruptor o energizante herramientas eléctricas con el interruptor de encendido puede provocar accidentes.
- d) **Eliminar cualquier ajuste o llaves fijas antes de encender la herramienta eléctrica. Una herramienta o llave colocada en una pieza giratoria de la herramienta eléctrica puede resultar en lesiones personales.**
- e) **No se estire. Mantenga la postura y el equilibrio en todo momento.** Esto permite un mejor control de la herramienta eléctrica en situaciones inesperadas.
- f) **Vestirse adecuadamente. No use ropa suelta o joyas. Mantenga su cabello, ropa y guantes alejados de las partes móviles.** La ropa suelta, joyas o el cabello largo pueden quedar atrapados en las piezas móviles.
- g) **Si se proporcionan dispositivos para la conexión de extracción y recolección de polvo, asegúrese de que estén conectados y se utilizan adecuadamente.** El uso de recolección de polvo puede reducir los peligros relacionados con el polvo.

4) el uso de la herramienta eléctrica

- a) **No fuerce la herramienta eléctrica. Utilice la herramienta eléctrica correcta para su aplicación.** La herramienta correcta hará el trabajo mejor y más seguro a la velocidad para la que fue diseñado.
- b) **No utilice la herramienta eléctrica si el interruptor no la enciende y apaga.** Cualquier herramienta eléctrica que no pueda controlarse con el interruptor es peligrosa y debe ser reparada.

- c) **Desconecte el enchufe de la fuente de alimentación y / o el paquete de baterías de la herramienta eléctrica antes de realizar ajustes, cambiar accesorios o guardar la herramienta eléctrica.***Estas medidas de seguridad preventivas reducen el riesgo de arrancar la herramienta accidentalmente.*
 - d) **Guarde las herramientas eléctricas fuera del alcance de los niños y no permita que personas no familiarizadas con la herramienta eléctrica o estas instrucciones operen la herramienta.** *Las herramientas eléctricas son peligrosas en manos de personas inexpertas.*
 - e) **Mantenimiento de las herramientas eléctricas.** *Verifique la alineación de las piezas móviles, rotura de piezas y cualquier otra condición que pueda afectar el funcionamiento de la herramienta eléctrica. Si está dañada, reparar la herramienta eléctrica antes de su uso. Muchos accidentes son causados por herramientas eléctricas mal mantenidas.*
 - f) **Mantenga las herramientas de corte afiladas y limpias.***Los útiles mantenidos correctamente con los bordes de corte afilados son menos propensos a trabarse y son más fáciles de controlar.*
 - g) **Utilice la herramienta eléctrica, accesorios, útiles, etc. de acuerdo con estas instrucciones, teniendo en cuenta las condiciones de trabajo y la tarea a realizar.***Utilice la herramienta eléctrica para operaciones diferentes de las indicadas podría dar lugar a una situación peligrosa.*
- 5) **Servicio**
- a) **Haga que su herramienta eléctrica por un experto cualificado que utilice sólo piezas de repuesto idénticas.***Esto asegurará que la seguridad de la herramienta eléctrica.*
 - b) **Si la sustitución del cable de alimentación es necesario, esto tiene que ser hecho por el fabricante o su agente con el fin de evitar un peligro para la seguridad.**
- 6) **Recomendación de que la herramienta siempre se suministra a través de un dispositivo de corriente residual con una corriente residual nominal de 30 mA o menos.**

Advertencias de seguridad comunes para las operaciones de rectificado:

- a) **Esta herramienta eléctrica está destinado a funcionar como una herramienta amoladora.** **Lea todas las advertencias de seguridad, instrucciones, ilustraciones y especificaciones proporcionadas con esta herramienta eléctrica.***Si no se siguen las instrucciones señaladas abajo puede causar descargas eléctricas, incendios y / o lesiones graves.*
- b) **No se recomiendan las operaciones tales como lijado, cepillado, pulido o trocear a realizar con esta herramienta eléctrica.** *Operaciones para las que la herramienta eléctrica no ha sido diseñado puede provocar un accidente y causar lesiones personales.*
- c) **No utilice accesorios que no están específicamente diseñados y recomendados por el fabricante de la herramienta.** *El hecho de que el accesorio se puede conectar a su herramienta eléctrica, no asegura un funcionamiento seguro.*
- d) **La velocidad nominal del accesorio debe ser al menos igual a la velocidad máxima marcada en la herramienta eléctrica.** *Accesorios que funcionen más rápido que su velocidad nominal pueden romperse y salir volando.*
- e) **El diámetro exterior y el grosor del útil deberán estar dentro del rango de capacidad de la herramienta eléctrica.***Accesorios de tamaño incorrecto no pueden ser vigilados o controlados adecuadamente.*
- f) **La orificios de los discos, bridas, almohadillas de respaldo o cualquier otro accesorio debe encajar exactamente sobre el husillo de la máquina herramienta.** *Los útiles que no coinciden con el hardware de montaje de la herramienta eléctrica se ejecutará fuera de equilibrio, vibran en exceso y pueden causar la pérdida de control.*
- g) **No utilice accesorios dañados.** **Antes de cada uso, inspeccione el accesorio como muelas abrasivas para los chips y grietas, respaldo de la almohadilla de grietas, desgarró o un desgaste excesivo, cepillo de alambre para cables sueltos o agrietados.** **Si se cae la herramienta o accesorio, inspeccione por daños o instalar un accesorio sin daños.** **Después de inspeccionar e instalar un accesorio, posicionarse y los espectadores alejados del plano del accesorio giratorio y ejecutar la herramienta eléctrica a velocidad máxima sin carga**

durante un minuto. *accesorios dañados se rompen durante este tiempo de prueba.* h) Llevar un equipamiento de protección personal. Dependiendo de la aplicación, escudo de cara del uso, gafas de seguridad o gafas de seguridad. Según el caso, use una máscara antipolvo, protectores auditivos, guantes y delantal de taller capaces de detener pequeños fragmentos abrasivos o pieza de trabajo. La protección de los ojos debe ser capaz de detener escombros generados por diversas operaciones. La máscara de polvo o respirador deben ser capaces de filtrar las partículas producidas por la operación. La exposición prolongada al ruido puede causar pérdida de la audición.

- i) **Mantenga a los espectadores a una distancia segura del área de trabajo. Cualquiera que entre en la zona de trabajo deberá utilizar equipo de protección personal.** *Los fragmentos de la pieza de trabajo o de un accesorio roto pueden salir volando y causar daños más allá del área inmediata de la operación.*
- j) **Sujete la herramienta por las superficies de agarre aisladas cuando realice una operación en la que el accesorio de corte pueda hacer contacto con cables ocultos o con su propio cable.** *Accesorio de corte en contacto con un cable "vivo" puede hacer que las partes metálicas expuestas de la herramienta eléctrica "en vivo" y provoquen una descarga eléctrica.*
- k) **Coloque el cable de red alejado del accesorio giratorio.** *Si pierde el control, el cable se puede cortar o se enganchó y su mano o el brazo se puede tirar en el accesorio giratorio.*
- l) **Nunca deje la herramienta eléctrica hasta que el accesorio ha llegado a una parada completa.** *El puede llegar a tocar la superficie y tirar de la herramienta eléctrica fuera de su control.*
- m) **No haga funcionar la herramienta eléctrica mientras la transporta a su lado.** *El contacto accidental con el accesorio que gira podría engancharse la ropa, tirando del accesorio en su cuerpo.*
- n) **Limpie regularmente las rejillas de ventilación de la herramienta eléctrica.** *El ventilador del motor aspira el polvo dentro de la vivienda y la acumulación excesiva de polvo metálico, podría provocar una descarga eléctrica.*
- o) **No haga funcionar la herramienta eléctrica cerca de materiales inflamables.** *Las chispas pueden encender estos materiales.*
- p) **No utilice accesorios que requieren refrigerantes líquidos.** *El uso de agua u otros refrigerantes líquidos puede resultar en electrocución o choque.*

Contragolpe y relacionadas Advertencias

El retroceso es una reacción repentina al atascarse o engancharse un disco de amolar, plato lijador, cepillo o cualquier otro accesorio. Al atascarse o engancharse causa un rápido estancamiento del accesorio giratorio que a su vez hace que la herramienta de poder incontrolado sea forzado en la dirección opuesta a la rotación del accesorio en el momento de la unión.

Por ejemplo, si una rueda abrasiva se atasca o engancha por la pieza de trabajo, el borde de la rueda que está entrando en el punto de unión puede clavarse en la superficie del material haciendo que la rueda para subir o un contragolpe. La rueda puede o bien saltar hacia o lejos del operador, dependiendo de la dirección del movimiento de la rueda en el punto de pinzamiento. Las muelas abrasivas también pueden romperse bajo estas condiciones. El retroceso es el resultado del mal uso de herramientas de potencia y / o procedimientos de operación incorrectos o condiciones y se puede evitar tomando las precauciones adecuadas que se indican a continuación.

- a) **Mantener un firme control sobre la herramienta eléctrica y mantenga su cuerpo y el brazo de modo que pueda resistir las fuerzas de retroceso. Utilice siempre el mango auxiliar, si se proporciona, para un control máximo sobre el retroceso o la reacción de par motor durante el arranque.***El operador puede controlar pares de reacción y las fuerzas de retroceso, si se toman las precauciones adecuadas.*
- b) **Nunca coloque su mano al útil en funcionamiento.** *Los accesorios pueden experimentar retroceso, sobre su mano.*
- c) **No coloque su cuerpo en la zona donde la herramienta eléctrica se moverá el caso de reculada.** *El contragolpe impulsará la herramienta en dirección opuesta al movimiento de la rueda en el punto de enganche.*
- d) **Tenga mucho cuidado al esquinas, bordes afilados, etc. Evite trabajar rebote y se atasque el accesorio.** *Esquinas, bordes afilados o al rebotar, tiende a atasarse el accesorio y la causa de rotación pérdida de control o un contragolpe.*
- e) **No adjunte una hoja de talla de madera de la cadena de la sierra o la hoja de sierra dentada.** *Tales cuchillas crean contragolpe frecuente y pérdida del control.*

Advertencias de seguridad específicas para operaciones de rectificado:

- a) **Utilice sólo los tipos de discos recomendados para su herramienta eléctrica y el protector específico diseñado para la rueda seleccionada.***Ruedas para los que la herramienta eléctrica no ha sido diseñado no puede quedar suficientemente protegidos y son inseguros.*
- b) **La superficie de rectificado de las ruedas deprimidas centro debe ser montado por debajo del plano del labio protector.** *Una rueda mal instalada, que se proyecta a través del plano del labio protector no puede ser protegido adecuadamente.*
- c) **El protector debe estar firmemente sujeto a la herramienta eléctrica y posicionado para una máxima seguridad, por lo que la menor cantidad de la rueda está expuesta hacia el operador.***El protector ayuda a proteger usuario de los fragmentos rotos y el contacto accidental con el disco.*
- d) **Las ruedas deben utilizarse sólo para aplicaciones recomendadas. Por ejemplo: no emplee las caras del disco de corte.***discos de corte abrasivos están destinados para la molienda periférica, las fuerzas laterales aplicadas a estas ruedas pueden provocar su rotura.*
- e) **Siempre use brida en perfecto estado que sean del tamaño y la forma correcta para su rueda seleccionada.** *Una brida adecuada soporta la rueda reduciendo así el peligro de rotura.*
Bridas para discos de corte pueden ser diferentes discos de amolar.
- f) **No utilice ruedas desgastadas por debajo de las herramientas eléctricas más grandes.** *Ruedas destinados herramienta eléctrica más grande no es adecuado para la mayor velocidad de una herramienta más pequeña y puede explotar.*

SÍMBOLOS



Leer manual



advertencia



Usar aguantes



Use mascarilla contra el polvo, ojo y protección para los oídos

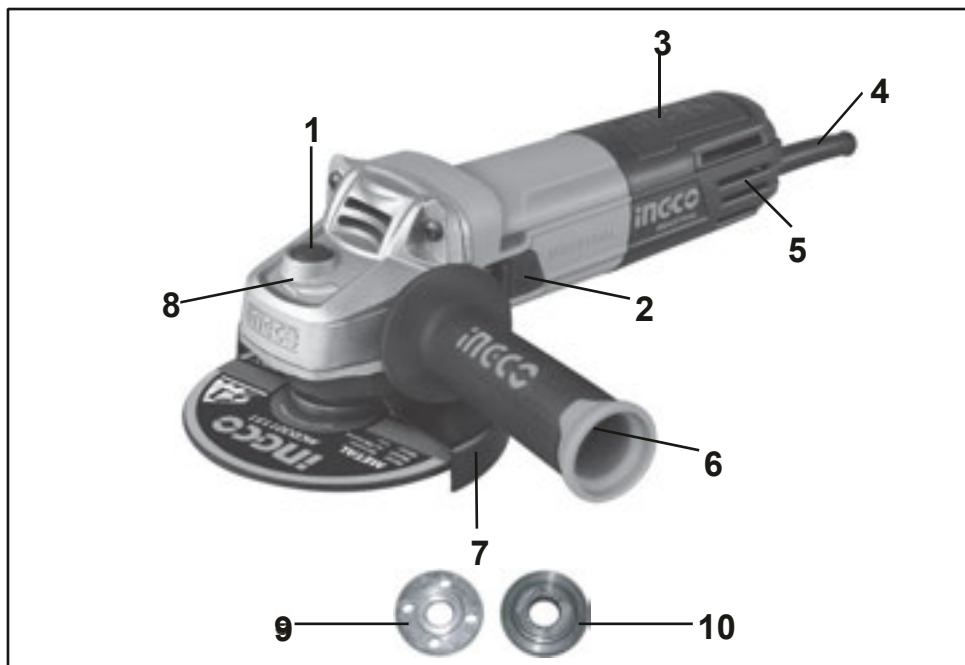

1. EL EJE botón de bloqueo
2. ON / OFF botón del interruptor
3. ALOJAMIENTO
4. MANGA CABLE
5. rejillas de ventilación
6. MANGO AUXILIAR
7. PROTECTOR DE DISCO
8. DIRECCIÓN DE indicador de rotación
9. HILO seguridad con brida
10. MONTAJE pestaña de la arandela

DATOS TÉCNICOS

<i>N ° de Modelo.</i>	<i>AG8508 / AG8508E</i>	<i>UAG8508</i>	<i>AG8508-3</i>
Voltaje:	220-240V ~ 50 /	110-120V ~ 60Hz	220-240V ~ 50 /
Potencia de entrada:	60Hz 950W	950W	60Hz 950W
Sin velocidad de carga:	11000 / min	11000 / min	11000 / min

Diámetro del disco:	115mm	4-1 / 2"	100mm
Lijado diámetro de la placa:	125mm	5"	100mm
Alambre taza del cepillo de diámetro:	75mm	3"	50mm
diámetro del disco:	Ø22.2mm	Ø7 / 8"	Ø22.2mm
Rosca del husillo:	M14	5 / 8"-11UNC	M10
Aislamiento doble:	<input type="checkbox"/>	<input type="checkbox"/>	<input type="checkbox"/>
Peso:	2.75kg	2.75kg	2.75kg

N ° de Modelo.	AG8508-8 (BS enchufe)	AG8508S (AEA enchufe)	AG8508-6 (ISRAEL enchufe)
<u>Voltaje:</u>	<u>220-240V ~ 50 /</u>	<u>220-240V ~ 50 /</u>	<u>220-240V ~ 50 /</u>
Potencia de entrada:	<u>60Hz</u> 950W	<u>60Hz</u> 950W	<u>60Hz</u> 950W
Sin velocidad de carga:	11000 / min	11000 / min	11000 / min
Diámetro del disco:	115mm	115mm	115mm
Lijado diámetro de la placa:	125mm	125mm	125mm
Alambre taza del cepillo de diámetro:	75mm	75mm	75mm
diámetro del disco:	Ø22.2mm	Ø22.2mm	Ø22.2mm
Rosca del husillo:	M14	M14	M14
Aislamiento doble:	<input type="checkbox"/>	<input type="checkbox"/>	<input type="checkbox"/>
Peso:	2.75kg	2.75kg	2.75kg

ACCESORIOS

1. mango auxiliar PC 1
2. 1pcs llave inglesa

INSTRUCCIONES DE OPERACIÓN

⚠ ADVERTENCIA: Antes de utilizar su amoladora angular, asegúrese de leer el manual de instrucciones cuidadosamente.



Fig 1



Fig 2

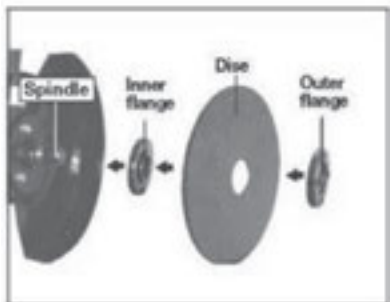

Fig 3

1. INSTALACIÓN DEL MANGO AUXILIAR
1) (Véase la figura 1)

Un mango auxiliar se suministra y se puede fijar en ambas de las dos posiciones en la caja de engranajes. Si usted es diestro encajar el mango como se muestra en la fig 1. Si lo que queda es apto mano el mango a la inversa. Al utilizar un disco de corte, se puede atornillar el mango en la posición en la parte superior de la caja de engranajes.

NOTA: Este mango se debe utilizar en todo momento para mantener el control completo de la herramienta.

2. AJUSTE
E protector de la rueda (ver figura 2) Ajustar el protector para proteger las manos y los residuos de molienda directa. Aflojar el tornillo. Coloque la guardia en el ángulo requerido. A continuación, apriete el tornillo.

PRECAUCIÓN:
Asegúrese de que el protector es seguro antes de iniciar la amoladora angular.

⚠ ADVERTENCIA: No utilice nunca la amoladora angular sin el protector de disco en su lugar.

3. MONTAJE DE LOS DISCOS (ver figura 3)

Colocar el disco abrasivo / de corte en la parte superior de la brida interior y sobre el husillo. Asegúrese de que está bien situado en la parte elevada de la brida interior. Ver fig3. Localizar la pestaña exterior sobre el disco, asegurándose de que el lado elevado se facing el disco y está completamente situado en el agujero central del disco.

NOTA: Al sujetar discos de diamante sección metálicas delgadas, la brida exterior se debe invertir para que los tornillos laterales planas / cóncavas contra el cubo de disco.

Pulse y mantenga pulsado el botón de bloqueo del eje y apretar la brida exterior con la llave de bloqueo de dos clavijas. Puede ser necesario girar el husillo para localizar a fondo el botón de bloqueo del eje.

Cuando la arandela de brida exterior es escaso, suelte el botón de bloqueo del eje y retire la llave.

4. INTERRUPTOR (Véase la figura 4)

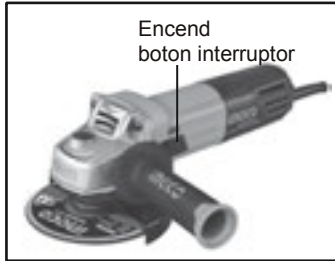

amoladora angular se ha apagado.



El interruptor de disparo de encendido / apagado ha brotado en la posición OFF. La amoladora angular se inicia empujando hacia delante el interruptor on / off. Vea la Fig 4. Para detener la amoladora angular, suelte el interruptor on / off y se regresará a la posición OFF.

¡ADVERTENCIA! El disco continuará girando por unos cuantos segundos después de la

Siempre espere hasta que el disco se haya detenido completamente

antes de poner la amoladora angular hacia abajo. No te atrevas para operar el botón de bloqueo del eje mientras que el disco está todavía girando.

Fig 4



firmermente alrededor del mango auxiliar.

5. Para utilizar la RUTINA (Véase la figura 5)

Atención: No encienda la amoladora en el disco mientras está en contacto con la pieza de trabajo. Deje que el disco alcance la velocidad máxima antes de comenzar a moler. Aguante la amoladora angular con una mano en la empuñadura principal y la otra mano

Siempre posicionar el protector de manera que la mayor cantidad de

el disco expuesto como sea posible en dirección contraria a usted.

Fig 5

Esté preparado para una corriente de chispas cuando el disco toca el metal.

Para un mejor control de la herramienta, la eliminación de material y la sobrecarga mínima, mantener un ángulo entre el disco y la superficie de trabajo de aproximadamente 15° -30° cuando se muele y 10° - 15° Al lijar. Ejerciendo una ligera presión sobre los discos abrasivos para un funcionamiento eficiente. Presionar demasiado causará una caída en la velocidad y puede provocar una sobrecarga del motor y daños.

Tenga cuidado al trabajar en las esquinas ya que el contacto con la superficie de intersección puede hacer que el molino para jumo o giro, cuando la molienda es completa permiten la pieza se enfríe. No toque la superficie caliente.

6. SOBRECARGA

La sobrecarga puede causar daños en el motor de su ginder ángulo. Esto puede suceder si su amoladora angular se somete a un esfuerzo especial por períodos prolongados de tiempo. No, en ningún caso, tratar de ejercer demasiada presión en su amoladora angular para acelerar su trabajo.

Los discos abrasivos operan más eficientemente cuando se ejerce una ligera presión, evitando así una caída en la velocidad de su amoladora angular. Si su amoladora angular se calienta demasiado, ejecutar su amoladora angular sin carga durante 2-3 minutos hasta que se enfríe a temperatura normal de funcionamiento.

TRABAJO CONSEJOS PARA SU amoladora angular

1. Su amoladora angular es útil tanto para cortar a través de los metales, la eliminación de ie.for cabezas de los tornillos, y también para la limpieza / preparación de superficies, ie.before y después de las operaciones de soldadura.
2. Los diferentes tipos de rueda / cortadora permitirán el molinillo para satisfacer diversas necesidades. Por lo general, ruedas de molino / discos de corte están disponibles para el acero al carbono, acero inoxidable, piedra y ladrillo. Diamond impregna discos están disponibles para materiales muy duros.
3. Si se usa la amoladora en metales blandos como el aluminio de la rueda pronto obstruir y tendrá que ser cambiado.
4. En todo momento, que el molinillo de hacer el trabajo, no lo fuerce ni aplique demasiada presión a la rueda / disco.
5. Si el corte de una ranura de asegurar que la cuchilla se mantiene alineada con la ranura, torciendo el cortador puede hacer que el disco se rompa. Si el corte a través de hoja delgada, sólo permiten que el cortador se acaba de proyectar a través del material, la penetración excesiva puede aumentar la posibilidad de causar daños. 6. Si el corte de piedra o ladrillo, es recomendable utilizar un extractor de polvo.

MANTENIMIENTO



ADVERTENCIA: Asegúrese de que el molinillo se desconecta de la red eléctrica beofre de realizar cualquier tarea de mantenimiento.

1. Mantenga las ranuras de ventilación molinillo limpio y libre de ocstruions. Si está disponible, soplar aire comprimido en las rejillas de ventilación para eliminar cualquier resto de polvo interno (gafas de seguridad deben ser usados whrn la realización de este proceso).
2. Mantenga la caja exterior del molino limpia y libre de grasa, No lavar con agua o disolventes de uso o abrasivo. Utilice únicamente jabón suave y un paño húmedo para limpiar la herramienta. Nunca permita que el contacto del líquido dentro de la herramienta. Nunca sumerja ninguna parte del demasiado en un líquido.
3. Su amoladora angular no requiere lubricación adicional. No hay piezas que el usuario pueda reparar su herramienta de polo.

4. Guarde siempre su herramienta eléctrica en un lugar seco.
5. Si ve chispas que destellan bajo las ranuras de ventilación, esto normal y no dañará su herramienta eléctrica.

SOLUCIÓN DE PROBLEMAS

A pesar de su nueva amoladora angular es realmente muy sencillo de manejar, si usted experimenta problemas, por favor, compruebe lo siguiente:

1. Si molino no funciona, revise la corriente en el enchufe de red.
2. Si su muela de pulido se tambalea o vibra, compruebe que la pestaña externa es apretado, compruebe que la rueda está situado correctamente en la placa de brida.
3. Si hay alguna evidencia de que la rueda está dañada, no la UES como la rueda dañada puede desintegrarse, removerlo y reemplazarlo con un nuevo volante. Disponer de ruedas viejas con sensatez.
4. Si está trabajando en aluminio o una aleación blanda similar, la rueda de pronto se obstruyen y no moler con eficacia.



PROTECCIÓN DEL MEDIO AMBIENTE

los productos eléctricos no deben desecharse con la basura doméstica. Por favor, recicle en las instalaciones correspondientes. Consulte con su autoridad local o distribuidor acerca del reciclado.

AG8508, UAG8508, AG8508E, AG8508S
AG8508-3, AG8508-8, AG8508-6 Lista de partes de repuesto

No.	Parte Descripción	Cantidad	No.	Parte Descripción	Cantidad
1	brida exterior	1	26	placa media	1
2	brida interior	1	27	armadura	1
3	protector de la rueda	1	28	anillo a prueba de polvo	1
4	huso	1	29	espaciador a prueba de polvo	1
5	guardapolvo	1	30	cojinete 626	1
6	tornillo M4x12	4	31	casquillo de cojinete	1
7	tapa de la caja de engranajes	1	32	tornillo ST4x75	2
8	anillo de lana	1	33	protección del ventilador	1
9	anillo	1	34	estator	1
10	rodamiento 6001	1	35	alojamiento	1
11	cubierta de sala de rodamiento	1	36	Brocha de carbón	2
12	tornillo M5x10	3	37	caja de escobillas	2
13	engranaje grande	1	38	tornillo ST3x8	2
14	rodamiento de agujas	1	39	tornillo ST4x12	2
15	caja de cambios	1	40	cambiar	1
16	tornillo ST5x25	4	41	presionar el botón	1

17	alfiler	1	42	varilla de empuje	1
18	primavera	1	43	cubierta trasera	1
19	gorra	1	44	llave inglesa	1
20	hande auxiliar	1	45	tornillo ST4x14	2
21	nuez	1	46	abrazadera de cable	1
22	piñón	1	47	tornillo ST4x18	1
23	anillo de seguridad para el agujero	1	48	pasacables	1
24	cojinete 608	1	49	cable	1
25	anillo	1			

AG8508,UAG8508,AG8508E,AG8508S

AG8508-3,AG8508-8,AG8508-6 La explosión de vista

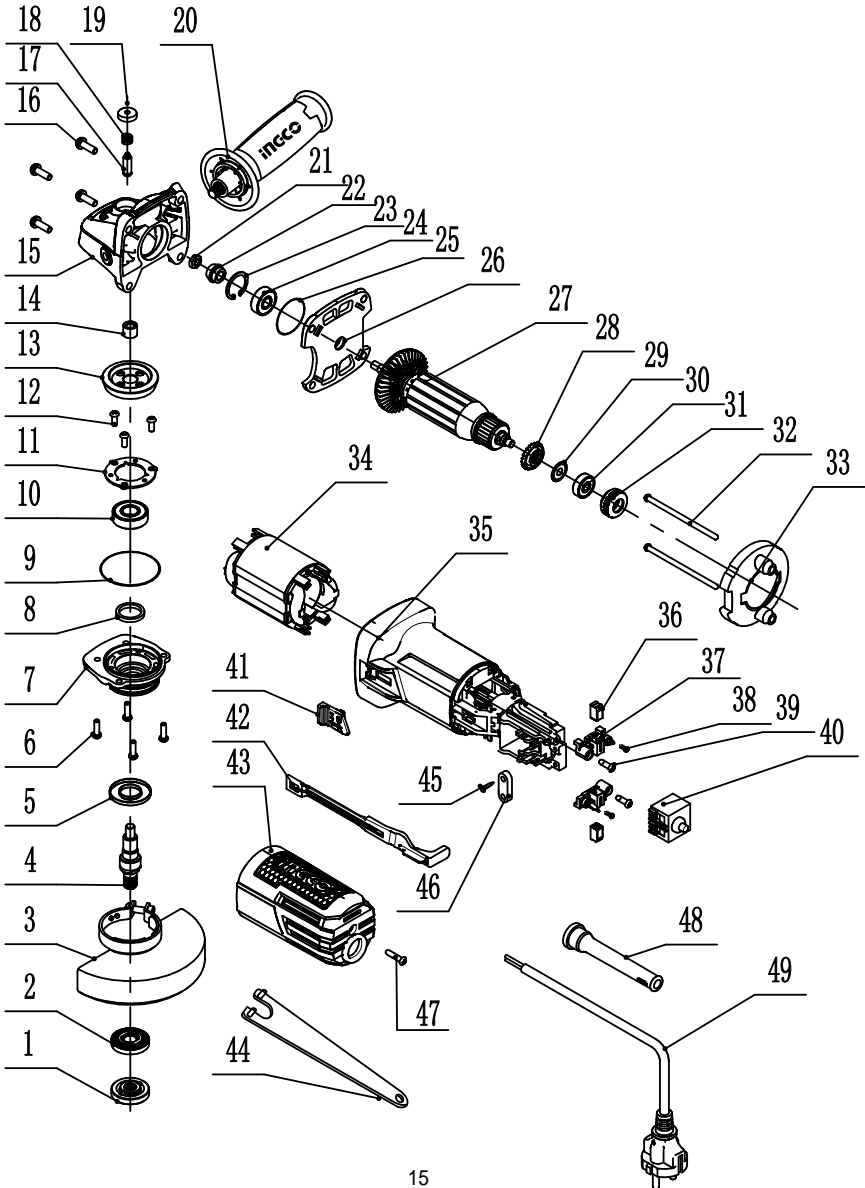

General Power Tool Safety Warnings

▲ WARNING Read all safety warnings and all instructions. Failure to follow the warnings and instructions may result in electric shock, fire and/or serious injury.

Save all warnings and instructions for future reference.

The term "power tool" in the warnings refers to your mains-operated (corded) power tool or battery-operated (cordless) power tool.

- 1) **Work area safety**
 - a) **Keep work area clean and well lit.** Cluttered or dark areas invite accidents.
 - b) **Do not operate power tools in explosive atmospheres, such as in the presence of flammable liquids, gases or dust.** Power tools create sparks which may ignite the dust or fumes.
 - c) **Keep children and bystanders away while operating a power tool.** Distractions can cause you to lose control.
- 2) **Electrical safety**
 - a) **Power tool plugs must match the outlet. Never modify the plug in any way. Do not use any adapter plugs with earthed (grounded) power tools.** Unmodified plugs and matching outlets will reduce risk of electric shock.
 - b) **Avoid body contact with earthed or grounded surfaces, such as pipes, radiators, ranges and refrigerators.** There is an increased risk of electric shock if your body is earthed or grounded.
 - c) **Do not expose power tools to rain or wet conditions.** Water entering a power tool will increase the risk of electric shock.
 - d) **Do not abuse the cord. Never use the cord for carrying, pulling or unplugging the power tool. Keep cord away from heat, oil, sharp edges or moving parts.** Damaged or entangled cords increase the risk of electric shock.
 - e) **When operating a power tool outdoors, use an extension cord suitable for outdoor use.** Use of a cord suitable for outdoor use reduces the risk of electric shock.
 - f) **If operating a power tool in a damp location is unavoidable, use a residual current device (RCD) protected supply.** Use of an RCD reduces the risk of electric shock.
- 3) **Personal safety**
 - a) **Stay alert, watch what you are doing and use common sense when operating a power tool. Do not use a power tool while you are tired or under the influence of drugs, alcohol or medication.** A moment of inattention while operating power tools may result in serious personal injury.
 - b) **Use personal protective equipment. Always wear eye protection.** Protective equipment such as dust mask, non-skid safety shoes, hard hat, or hearing protection used for appropriate conditions will reduce personal injuries.
 - c) **Prevent unintentional starting. Ensure the switch is in the off-position before connecting to power source and/or battery pack, picking up or carrying the tool.** Carrying power tools with your finger on the switch or energising power tools that have the switch on invites accidents.
 - d) **Remove any adjusting key or wrench before turning the power tool on.** A wrench or a key left attached to a rotating part of the power tool may result in personal injury.
 - e) **Do not overreach. Keep proper footing and balance at all times.** This enables better control of the power tool in unexpected situations.
 - f) **Dress properly. Do not wear loose clothing or jewellery. Keep your hair, clothing and gloves away from moving parts.** Loose clothes, jewellery or long hair can be caught in moving parts.
 - g) **If devices are provided for the connection of dust extraction and collection facilities, ensure these are connected and properly used.** Use of dust collection can reduce dust-related hazards.
- 4) **Power tool use and care**
 - a) **Do not force the power tool. Use the correct power tool for your application.** The correct power tool will do the job better and safer at the rate for which it was designed.
 - b) **Do not use the power tool if the switch does not turn it on and off.** Any power tool that cannot be controlled with the switch is dangerous and must be repaired.
 - c) **Disconnect the plug from the power source and/or the battery pack from the power tool before making any adjustments, changing accessories, or storing power tools.** Such preventive safety measures reduce the risk of starting the power tool accidentally.
 - d) **Store idle power tools out of the reach of children and do not allow persons unfamiliar with the power tool or these instructions to operate the power tool.** Power tools are dangerous in the hands of untrained users.
 - e) **Maintain power tools. Check for misalignment or binding of moving parts, breakage of parts and any other condition that may affect the power tool's operation.** If damaged, have the power tool repaired before use. Many accidents are caused by poorly maintained power tools.
 - f) **Keep cutting tools sharp and clean.** Properly maintained cutting tools with sharp cutting edges are less likely to bind and are easier to control.
 - g) **Use the power tool, accessories and tool bits etc. in accordance with these instructions, taking into account the working conditions and the work to be performed.** Use of the power tool for operations different from those intended could result in a hazardous situation.

- 5) **Service**
a) **Have your power tool serviced by a qualified repair person using only identical replacement parts.** *This will ensure that the safety of the power tool is maintained.*
b) **If the replacement of the supply cord is necessary, this has to be done by the manufacturer or his agent in order to avoid a safety hazard.**
- 6) Recommendation that the tool always be supplied via a residual current device with a rated residual current of 30 mA or less.

Safety Warnings Common for Grinding Operations:

- a) **This power tool is intended to function as a grinder tool. Read all safety warnings, instructions, illustrations and specifications provided with this power tool.** *Failure to follow all instructions listed below may result in electric shock, fire and/or serious injury.*
- b) **Operations such as sanding, wire brushing, polishing or cutting-off are not recommended to be performed with this power tool.** *Operations for which the power tool was not designed may create a hazard and cause personal injury.*
- c) **Do not use accessories which are not specifically designed and recommended by the tool manufacturer.** *Just because the accessory can be attached to your power tool, it does not assure safe operation.*
- d) **The rated speed of the accessory must be at least equal to the maximum speed marked on the power tool.** *Accessories running faster than their rated speed can break and fly apart.*
- e) **The outside diameter and the thickness of your accessory must be within the capacity rating of your power tool.** *Incorrectly sized accessories cannot be adequately guarded or controlled.*
- f) **The arbour size of wheels, flanges, backing pads or any other accessory must properly fit the spindle of the power tool.** *Accessories with arbour holes that do not match the mounting hardware of the power tool will run out of balance, vibrate excessively and may cause loss of control.*
- g) **Do not use a damaged accessory. Before each use inspect the accessory such as abrasive wheels for chips and cracks, backing pad for cracks, tear or excess wear, wire brush for loose or cracked wires. If power tool or accessory is dropped, inspect for damage or install an undamaged accessory. After inspecting and installing an accessory, position yourself and bystanders away from the plane of the rotating accessory and run the power tool at maximum no-load speed for one minute.** *Damaged accessories will normally break apart during this test time.*
- h) **Wear personal protective equipment. Depending on application, use face shield, safety goggles or safety glasses. As appropriate, wear dust mask, hearing protectors, gloves and workshop apron capable of stopping small abrasive or workpiece fragments.** *The eye protection must be capable of stopping flying debris generated by various operations. The dust mask or respirator must be capable of filtering particles generated by your operation. Prolonged exposure to high intensity noise may cause hearing loss.*
- i) **Keep bystanders a safe distance away from work area. Anyone entering the work area must wear personal protective equipment.** *Fragments of workpiece or of a broken accessory may fly away and cause injury beyond immediate area of operation.*
- j) **Hold power tool by insulated gripping surfaces only, when performing an operation where the cutting accessory may contact hidden wiring or its own cord.** *Cutting accessory contacting a "live" wire may make exposed metal parts of the power tool "live" and shock the operator.*
- k) **Position the cord clear of the spinning accessory.** *If you lose control, the cord may be cut or snagged and your hand or arm may be pulled into the spinning accessory.*
- l) **Never lay the power tool down until the accessory has come to a complete stop.** *The spinning*

accessory may grab the surface and pull the power tool out of your control.

- m) **Do not run the power tool while carrying it at your side.** *Accidental contact with the spinning accessory could snag your clothing, pulling the accessory into your body.*
- n) **Regularly clean the power tool's air vents.** *The motor's fan will draw the dust inside the housing and excessive accumulation of powdered metal may cause electrical hazards.*
- o) **Do not operate the power tool near flammable materials.** *Sparks could ignite these materials.*
- p) **Do not use accessories that require liquid coolants.** *Using water or other liquid coolants may result in electrocution or shock.*

Kickback and Related Warnings

Kickback is a sudden reaction to a pinched or snagged rotating wheel, backing pad, brush or any other accessory. Pinching or snagging causes rapid stalling of the rotating accessory which in turn causes the uncontrolled power tool to be forced in the direction opposite of the accessory's rotation at the point of the binding.

For example, if an abrasive wheel is snagged or pinched by the workpiece, the edge of the wheel that is entering into the pinch point can dig into the surface of the material causing the wheel to climb out or kick out. The wheel may either jump toward or away from the operator, depending on direction of the wheel's movement at the point of pinching. Abrasive wheels may also break under these conditions. Kickback is the result of power tool misuse and/or incorrect operating procedures or conditions and can be avoided by taking proper precautions as given below.

- a) **Maintain a firm grip on the power tool and position your body and arm to allow you to resist kickback forces. Always use auxiliary handle, if provided, for maximum control over kickback or torque reaction during start-up.** *The operator can control torque reactions or kickback forces, if proper precautions are taken.*
- b) **Never place your hand near the rotating accessory.** *Accessory may kickback over your hand.*
- c) **Do not position your body in the area where power tool will move if kickback occurs.** *Kickback will propel the tool in direction opposite to the wheel's movement at the point of snagging.*
- d) **Use special care when working corners, sharp edges etc. Avoid bouncing and snagging the accessory.** *Corners, sharp edges or bouncing have a tendency to snag the rotating accessory and cause loss of control or kickback.*
- e) **Do not attach a saw chain woodcarving blade or toothed saw blade.** *Such blades create frequent kickback and loss of control.*

Safety Warnings Specific for Grinding Operations:

- a) **Use only wheel types that are recommended for your power tool and the specific guard designed for the selected wheel.** *Wheels for which the power tool was not designed cannot be adequately guarded and are unsafe.*
- b) **The grinding surface of centre depressed wheels must be mounted below the plane of the guard lip.** *An improperly mounted wheel that projects through the plane of the guard lip cannot be adequately protected.*
- c) **The guard must be securely attached to the power tool and positioned for maximum safety, so the least amount of wheel is exposed towards the operator.** *The guard helps to protect operator from broken wheel fragments and accidental contact with wheel.*
- d) **Wheels must be used only for recommended applications. For example: do not grind with the side of cut-off wheel.** *Abrasive cut-off wheels are intended for peripheral grinding, side forces applied*

to these wheels may cause them to shatter.

e) **Always use undamaged wheel flanges that are of correct size and shape for your selected wheel.** Proper wheel flanges support the wheel thus reducing the possibility of wheel breakage. Flanges for cut-off wheels may be different from grinding wheel flanges.

f) **Do not use worn down wheels from larger power tools.** Wheel intended for larger power tool is not suitable for the higher speed of a smaller tool and may burst.

SYMBOLS



Read the manual



Warning



Wear gloves





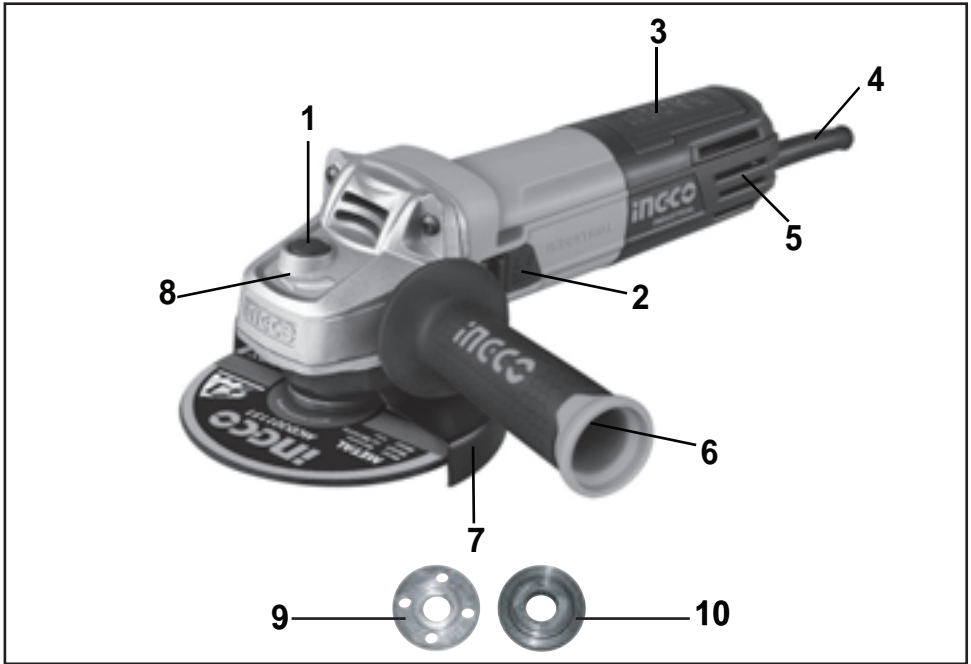



Wear dust mask, eye & ear protection



1. SPINDLE LOCKING BUTTON
2. ON / OFF SWITCH BUTTON
3. HOUSING
4. POWER CABLE SLEEVE
5. COOLING VENTS
6. AUXILIARY HANDLE
7. DISC GUARD
8. DIRECTION OF ROTATION INDICATOR
9. THREAD LOCK FLANGE
10. MOUNTING WASHER FLANGE

TECHNICAL DATA

Model No.	AG8508 / AG8508E	UAG8508	AG8508-3
Voltage:	220-240V~50/60Hz	110-120V~60Hz	220-240V~50/60Hz
Input power:	950W	950W	950W
No-load speed:	11000/min	11000/min	11000/min
Disc diameter:	115mm	4-1/2"	100mm
Sanding plate diameter:	125mm	5"	100mm
Wire cup brush diameter:	75mm	3"	50mm
Disc bore:	Ø22.2mm	Ø7/8"	Ø22.2mm
Spindle thread:	M14	5/8"-11UNC	M10
Double insulation:			
Weight:	2.75kg	2.75kg	2.75kg

Model No.	AG8508-8 (BS PLUG)	AG8508S (SAA PLUG)	AG8508-6 (ISRAEL PLUG)
Voltage:	220-240V~50/60Hz	220-240V~50/60Hz	220-240V~50/60Hz
Input power:	950W	950W	950W
No-load speed:	11000/min	11000/min	11000/min
Disc diameter:	115mm	115mm	115mm
Sanding plate diameter:	125mm	125mm	125mm
Wire cup brush diameter:	75mm	75mm	75mm
Disc bore:	Ø22.2mm	Ø22.2mm	Ø22.2mm
Spindle thread:	M14	M14	M14
Double insulation:			
Weight:	2.75kg	2.75kg	2.75kg

ACCESSORIES

1. Auxiliary handle 1pcs
2. Spanner 1pcs

OPERATION INSTRUCTIONS

⚠ WARNING: Before using your angle grinder be sure to read the instruction manual carefully.



Fig 1

1. INSTALLING THE AUXILIARY HANDLE

(see fig 1)

An auxiliary handle is supplied and can be fixed into both of the two positions on the gearcase. If you are right handed fit the handle as shown in fig1. If you are left handed fit the handle the other way round. When using a cutting disc, you can screw the handle into the position on top of the gearcase.

NOTE: This handle should be used at all times to maintain complete control of the tool.



Fig 2

2. ADJUSTING WHEEL GUARD (see fig 2)

Adjust the guard to protect your hands and direct grinding debris. Loosen the screw. Position the guard at the required angle. Then tighten the screw.

CAUTION: Be sure that the guard is secure before starting the angle grinder.

⚠ WARNING: Never use the angle grinder without the disc guard in place.

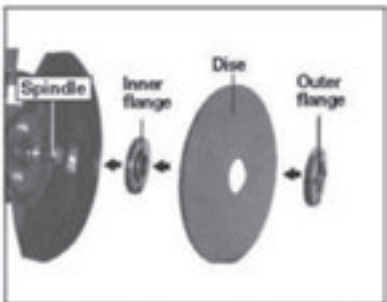

Fig 3

3. FITTING THE DISCS (see fig 3)

Place the grinding/cutting disc on top of the inner flange and over the spindle. Ensure that it is firmly located on the raised section of the inner flange. See fig3. Locate the outer flange over the disc, making sure that the raised side is facing the disc and is fully located in the centre hole of the disc.

NOTE: When clamping thin section metal diamond discs, the outer flange must be reversed so that the flat/dished side screws against the disc hub.

Press and hold down the spindle lock button and tighten the outer flange using the two pin locking wrench. It may be necessary to turn the spindle to fully locate the spindle lock button.

When the outer flange washer is tight, release the spindle lock button and remove the wrench.

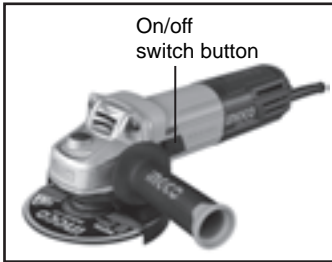

Fig 4

4. SWITCH (see fig 4)

The On/Off trigger switch is sprung in the OFF position. The angle grinder is started by pushing forward the on/off switch. See fig 4. To stop the angle grinder, release the on/off switch and it will return to the OFF position.

⚠ WARNING! The disc will continue rotate for a few seconds after the angle grinder has been switched off.

Always wait until the disc has stopped completely before putting the angle grinder down. Do not attempt to operate the spindle lock button while the disc is still rotating.



Fig 5

5. TO USE GRIND (see fig 5)

Attention: Do not switch the grinder on whilst the disc is in contact with the workpiece. Allow the disc to reach full speed before starting to grind. Hold your angle grinder with one hand on the main handle and other hand firmly around the auxiliary handle.

Always position the guard so that as much of the exposed disc as possible is pointing away from you. Be prepared for a stream of sparks when the disc touches the metal.

For best tool control, material removal and minimum overloading, maintain an angle between the disc and work surface of approximately 15°-30° when grinding and 10°-15° When sanding. Exert light pressure on abrasive discs for efficient operation. Pushing too hard will cause a drop in speed and may result in motor overload and damage.

Use caution when working into corners as contact with the intersecting surface may cause the grinder to jump or twist. When grinding is complete allow the workpiece to cool. Do not touch the hot surface.

6. OVERLOAD

Overloading will cause damage to the motor of your angle grinder. This can happen if your angle grinder is subjected to heavy use for prolonged periods of time. Do not in any circumstances, attempt to exert too much pressure on your angle grinder to speed up your work.

The abrasive discs operate more efficiently when light pressure is exerted, thus avoiding a drop in the speed of your angle grinder. If your angle grinder becomes too hot, run your angle grinder under no load for 2-3 minutes until it has cooled to normal operation temperature.

WORKING HINTS FOR YOUR ANGLE GRINDER

1. Your angle grinder is useful for both cutting through metals, ie.for removing screw heads, and also for cleaning / preparing surfaces, ie.before and after welding operations.
2. Different types of wheel/cutter will allow the grinder to meet various needs. Typically, grinding wheels/cutting discs are available for mild steel, stainless steel, stone and brick. Diamond impregnated discs are available for very hard materials.
3. If the grinder is used on soft metals such as aluminum the wheel will soon clog and will have to be changed.
4. At all times, let the grinder do the work, do not force it or apply excessive pressure to the wheel/disc.
5. If cutting a slot ensure that the cutter is kept aligned with the slot, twisting the cutter may cause the disc to shatter. If cutting through thin sheet, only allow the cutter to just project through the material, excessive penetration can increase the chance of causing damage.
6. If cutting stone or brick, it is advisable to use a dust extractor.

MAINTENANCE



WARNING: Ensure the grinder is disconnected from the mains power supply before attempting any maintenance.

1. Keep the grinder ventilation slots clean and free from obstructions. If available, blow compressed air into the vents to clear any internal dust (safety goggles must be worn when undertaking this process).
2. Keep the outer case of the grinder clean and free from grease, Do not wash with water or use solvents or abrasive. Use only mild soap and a damp cloth to clean the tool. Never let any liquid get inside the tool. Never immerse any part of the tool into a liquid.
3. Your angle grinder requires no additional lubrication. There are no user serviceable parts in your power tool.
4. Always store your power tool in a dry place.
5. If you see some sparks flashing in the ventilation slots, this is normal and will not damage your power tool.

TROUBLESHOOTING

Although your new angle grinder is really very simple to operate, if you do experience problems, please check the following:

1. If your grinder will not operate, check the power at the mains plug.
2. If your grinder wheel wobbles or vibrates, check that outer flange is tight, check that the wheel is correctly located on the flange plate.
3. If there is any evidence that the wheel is damaged, do not use as the damaged wheel may disintegrate, remove it and replace with a new wheel. Dispose of old wheels sensibly.
4. If working on aluminum or a similar soft alloy, the wheel will soon become clogged and will not grind effectively.

ENVIRONMENTAL PROTECTION



Waste electrical products should not be disposed of with household waste. Please recycle where facilities exist. Check with your Local Authority or retailer for recycling advice.

**AG8508,UAG8508,AG8508E,AG8508S
AG8508-3,AG8508-8,AG8508-6**

Spare part list

No.	Part Description	Qty	No.	Part Description	Qty
1	outer flange	1	26	middle plate	1
2	inner flange	1	27	armature	1
3	wheel guard	1	28	dust-proof ring	1
4	spindle	1	29	dust-proof spacer	1
5	dust cover	1	30	bearing 626	1
6	screw M4x12	4	31	bearing sleeve	1
7	gear box cover	1	32	screw ST4x75	2
8	wool ring	1	33	fan guard	1
9	ring	1	34	stator	1
10	bearing 6001	1	35	housing	1
11	bearing room cover	1	36	carbon brush	2
12	screw M5x10	3	37	brush box	2
13	big gear	1	38	screw ST3x8	2
14	needle bearing	1	39	screw ST4x12	2
15	gear box	1	40	switch	1
16	screw ST5x25	4	41	push button	1
17	pin	1	42	pushrod	1
18	spring	1	43	rear cover	1
19	cap	1	44	wrench	1
20	auxiliary handle	1	45	screw ST4x14	2
21	nut	1	46	cable clamp	1
22	pinion	1	47	screw ST4x18	1
23	circlip for hole	1	48	cable sleeve	1
24	bearing 608	1	49	cable	1
25	ring	1			

AG8508,UAG8508,AG8508E,AG8508S
AG8508-3,AG8508-8,AG8508-6

Exploding view

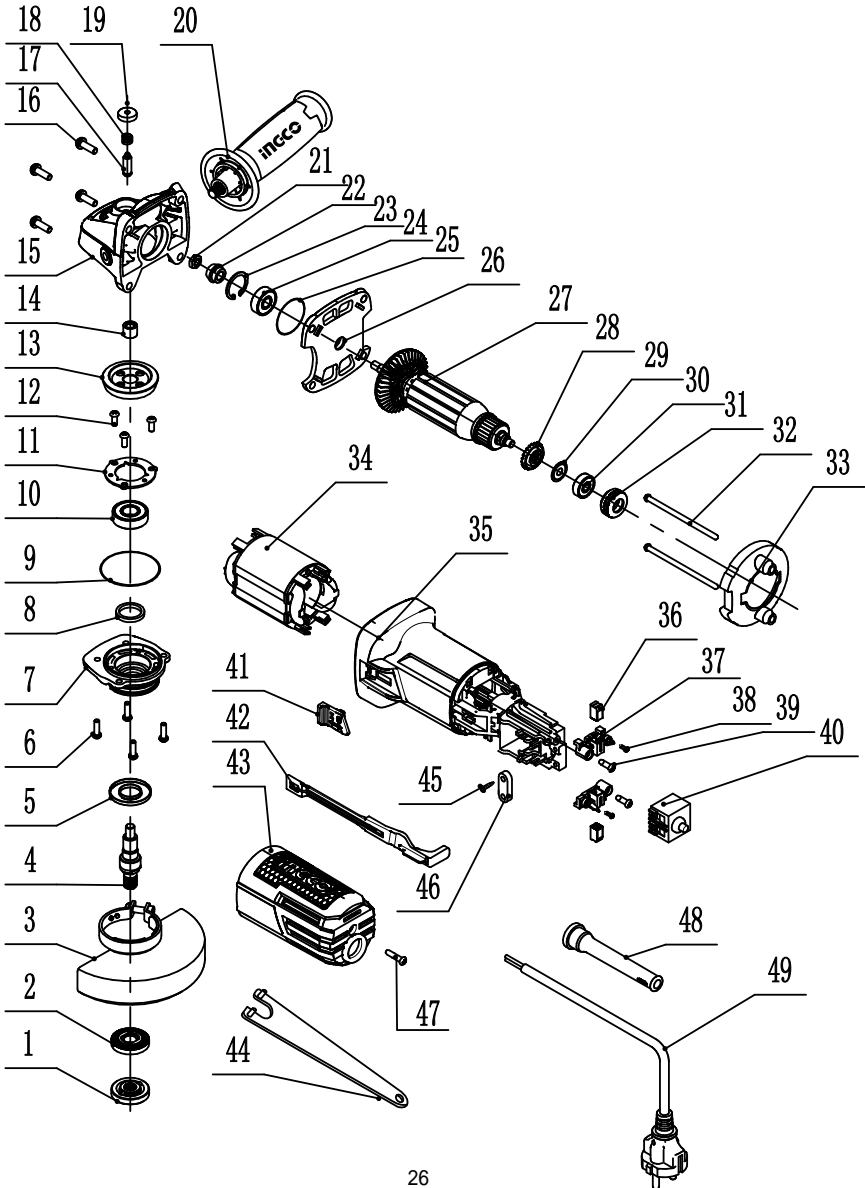

INGCO

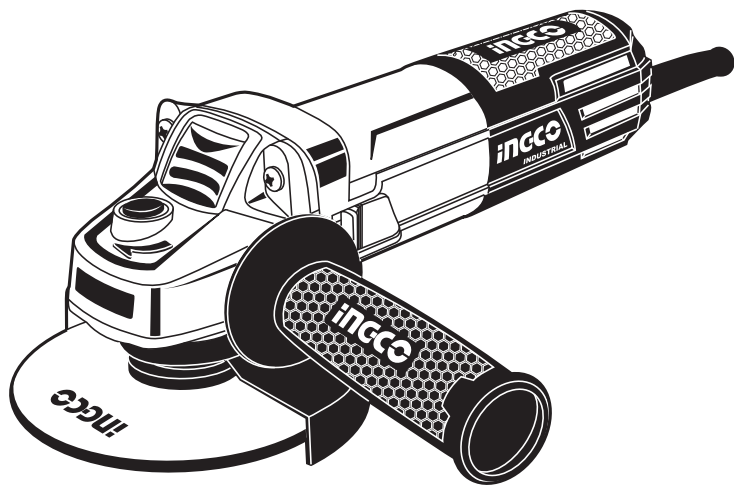

INGCO TOOLS CO.,LIMITED
www.ingcotools.com

MADE IN CHINA

0916.V05

AG8508 UAG8508 AG8508E AG8508S
AG8508-3 AG8508-8 AG8508-6