

INGCO

2 IN1 Combo Brad Nailer

EN 2 IN1 Combo Brad Nailer



ACN50401

 **INGCO Global**
 **INGCO Global**



Reglas de seguridad importantes

1. MANTENER A LOS NIÑOS ALEJADOS. Todos los niños deben mantenerse alejados del área de trabajo. No dejes que manejen la herramienta.

2. USE VIDRIO DE SEGURIDAD Y PROTECCIÓN PARA LOS OÍDOS: Los operadores de herramientas neumáticas y otras personas en el área de trabajo deben usar siempre vidrio de seguridad para evitar las lesiones causadas por los sujetadores y los escombros que vuelan cuando se carga y descarga esto también. Tal vez el ruido dañe los oídos, use la protección para los oídos para resguardarse. (Ver fig. 1.)

3. NUNCA UTILICE OXÍGENO, COMBUSTIBLE O CUALQUIER OTRO GAS DE BOTELLA como fuente de energía o causaría una explosión y lesiones personales graves. (Ver fig. 2.)

4. NO CONECTE LA HERRAMIENTA AL AIRE COMPRIMIDO cuya presión exceda 120 psi.

5. NO COLOQUE MANGUERA DE AIRE SOBRELLANTE en el área de trabajo en caso de que el operador se tropiece inesperadamente. Asegúrese de que todas las conexiones estén apretadas.

6. La herramienta de transporte sólo por el mango no mantiene el gatillo apretado por seguridad. use el mecanismo de yugo para evitar el disparo involuntario del sujetador.

7. MANTENGA LA HERRAMIENTA Lejos de usted y de los demás en todo momento. y mantenga las manos, cualquier parte del cuerpo lejos del área trasera para protegerse de posibles heridas.

8. DESCONECTE LA HERRAMIENTA DEL SUMINISTRO DE AIRE ANTES DE CARGAR los sujetadores para evitar que se dispare un sujetador durante la conexión. (Vea la fig. 3).

9. NO MANTENGA EL TIRADOR O LA SEGURIDAD DESCARGADA durante la carga de los sujetadores, ya que el disparo involuntario de un sujetador podría causar lesiones personales.

10. DESCONECTE LA HERRAMIENTA DE LA MANGUERA DE SUMINISTRO DE AIRE y cierre el compresor antes de realizar el mantenimiento, alterar los accesorios o durante la falta de funcionamiento.

11. NO CONDUZCA EL FIJADOR EN ANDAMIOS, CARGAS y en construcciones similares, que no funcionen en cajas herméticas y vehículos.

12. NO COLOQUE LOS SUJETADORES CERCA DEL BORDE DE LA PIEZA DE TRABAJO. La pieza de trabajo se partiría permitiendo que el sujetador vuele libre o rebote causando daños personales.

13. NO CONDUZCA EL FIJADOR EN LA PARTE SUPERIOR DEL FIJADOR NAVEGADO, o el fijador puede rebotar causando lesiones personales.

14. NUNCA UTILICE UNA HERRAMIENTA que esté perdiendo aire, que tenga partes faltantes o dañadas o que requiera reparación y asegúrese de que todos los tornillos estén bien apretados.

15. Hagan una inspección diaria para el libre movimiento del gatillo, el mecanismo de seguridad y el resorte para asegurar que la herramienta pueda operar bien.

16. Sólo use las piezas y accesorios recomendados por el fabricante. 2

Fig 1.



Fig 2.



Fig 3



Especificaciones

Capacidad	100pcs
La longitud de los clavos.....	15-50mm (5/8" - 2")
La longitud de las grapas.....	16-40mm (5/8" - 1-5/8")
Tamaño de la fijación.....	18Gauge (1.25×1.00mm) nails
.....	18Gauge(1.25 ×1.00mm) staples
Presión de operación.....	60-100PSI (4-7bar)
Entrada de aire.....	1/4" N.P.T.
Dimension.....	55×245×250mm
Peso.....	1.5kgs

Accesorios incluidos:

- 1000 piezas de brads (50mm)
- 1000 piezas de grapas (40mm)
- 1 pieza de gafas de seguridad
- 1 botella de aceite
- 2 piezas de llaves hexagonales

Instrucciones de operación

El modelo **ACN50401** utiliza clavos de acabado de Ga.18 de 15mm a 50mm de longitud y grapas de Ga.18 de 16mm a 40mm de longitud. 2 en 1 cargador, dispara las grapas y termina los clavos sin ajustar. El gran cuerpo de aluminio fundido proporciona más potencia para clavar clavos en la madera dura. Mango de goma de agarre cómodo para mejorar el control y la comodidad incluso durante un uso prolongado. Características El puerto de escape de 360 grados puede ser ajustado en cualquier dirección. Continúe disparando para un trabajo de alta eficiencia. La nariz estrecha es una idea para adornos de puertas y ventanas, adornos exteriores, y trabajo de gabinete, paneles de acabado, adornos decorativos, fabricación de muebles, etc.

Suministro de aire

1. Usar aire comprimido limpio, seco y regulado a 4-7 bares (60-100psi)
2. Nunca exceda la presión máxima y mínima. Una presión demasiado baja o demasiado alta causaría ruido, desgaste o fallos de encendido.
3. Cuando conecte el suministro de aire, mantenga siempre las manos y el cuerpo alejados del área de descarga de la herramienta.
4. Se requiere un filtro-regulador-lubricación y debe ubicarse lo más cerca posible de la herramienta.
5. Mantenga el filtro de aire limpio. Un filtro sucio reducirá la presión de aire a la herramienta, lo que causará una reducción de la potencia y la eficiencia.
6. Para obtener un mejor rendimiento, instale un conector rápido en la herramienta y un acoplador rápido en la manguera si es posible.
7. Asegúrese de que todas las conexiones del sistema de suministro de aire estén selladas para evitar la pérdida de aire.

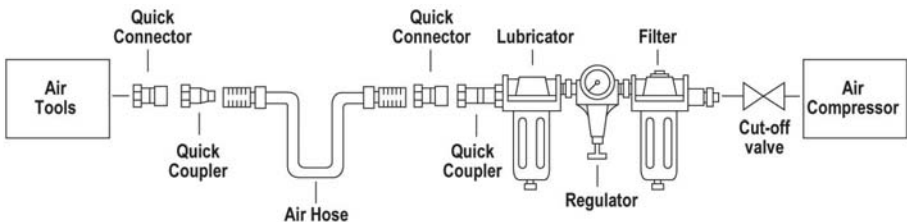

Carga del soporte y funcionamiento

⚠ Advertencia: Desconecte **siempre** la herramienta del aire comprimido antes de cargarla.

Cuando cargue la herramienta, apunte siempre la herramienta lejos de usted y de los demás. Asegúrese de no sujetar la herramienta con el gatillo apretado mientras la carga.

1. Inserte una tira de sujetadores en el cargador manteniéndolo apuntando hacia abajo.
2. Suelte el pestillo y el empujador, deslice el empujador contra los clavos.
3. Conecte la herramienta al suministro de aire. Asegúrese de que la presión de aire está en el rango correcto indicado en los datos técnicos.
4. A continuación, pruebe la profundidad de conducción en un trozo de madera de muestra antes de usarla. Si los sujetadores están siendo conducidos demasiado lejos o no lo suficientemente lejos, ajuste el regulador para proporcionar menos o más presión de aire.
5. No utilice nunca la herramienta sin los sujetadores, ya que podría dañarla.
6. Nunca dispare los sujetadores en el aire, ya que los sujetadores pueden lesionar al operador o a otras personas y pueden resultar dañados en la herramienta.
7. La herramienta de aire está equipada con un mecanismo de soporte de seguridad que desactiva la herramienta a menos que el soporte de seguridad sea empujado contra el trabajo. Sostenga firmemente el cuerpo de la pistola y presione el soporte de seguridad sobre la pieza de trabajo donde se va a aplicar el sujetador. Jale el gatillo para introducir el sujetador en la pieza de trabajo.
8. Este procedimiento de operación permite el accionamiento del sujetador de disparo rápido. Nunca opere la herramienta a menos que el soporte de seguridad esté en contacto con la pieza de trabajo.

Mantenimiento

⚠ Advertencia: Desconecte la herramienta del compresor de aire antes de ajustar, despejar atascos, hacer mantenimiento, trasladar y durante la inactividad.

- Lubricación regular, si su herramienta sin usar el aceitador automático en línea, coloque 2 o 6 gotas de aceite para herramientas neumáticas en la entrada de aire antes de cada día de trabajo o después de 2 horas de uso continuo, dependiendo de la característica de la pieza de trabajo o del tipo de sujetadores.
- Consulte y cambie todas las juntas tóricas, sellos, etc. que estén desgastados o dañados. Apretar todos los tornillos y tapas en caso de lesiones personales.
- Inspeccione el gatillo y el mecanismo de seguridad para asegurarse de que el sistema de seguridad es completo y funcional: no está suelto y no está dañado. partes perdidas, no hay partes de construcción o de pegado.
- Mantener el cargador y la nariz de la herramienta limpios y sin pelusas de suciedad o partículas abrasivas.

Solución de problemas

El siguiente formulario enumera el sistema operativo común con problemas y soluciones. Por favor, lea el formulario con atención y sígalo.

Advertencia:

Si aparece cualquiera de los siguientes síntomas durante su operación, deje de usar la herramienta inmediatamente, o podría resultar en lesiones personales graves. Sólo una persona calificada o un centro de servicio autorizado puede efectuar las reparaciones o el reemplazo de la herramienta.

Desconecte la herramienta del suministro de aire antes de la reparación o ajuste del tótem. Cuando reemplace los anillos O o el cilindro, lubrique con aceite para herramientas neumáticas antes del montaje.

SÍNTOMA	PROBLEMA	SOLUCIÓN
Fuga de aire cerca de la parte superior de la herramienta o en el área del gatillo	<ol style="list-style-type: none"> 1. El anillo en la válvula de disparo está dañado. 2. La cabeza de la válvula de disparo está dañada. 3. El vástago de la válvula de disparo, la junta o la junta tórica están dañados. 	<ol style="list-style-type: none"> 1. Revise y reemplace el anillo O. 2. Revise y reemplace. 3. Compruebe y sustituya el vástago de la válvula de disparo, el sello o la junta tórica
Fuga de aire cerca de la parte inferior de la herramienta.	<ol style="list-style-type: none"> 1. Tornillos sueltos. 2. Anillos O o paragolpes desgastados o Dañados. 	<ol style="list-style-type: none"> 1. Apriete los tornillos. 2. Revise y reemplace los anillos "O" o el parachoques.
Fuga de aire entre el cuerpo y la tapa del cilindro.	<ol style="list-style-type: none"> 1. Tornillos sueltos. 2. Anillos O o paragolpes desgastados o Dañados. 	<ol style="list-style-type: none"> 1. Apriete el tornillo. 2. Revise y reemplace los anillos "O" o el parachoques
El cierre de la hoja es demasiado profundo	<ol style="list-style-type: none"> 1. Parachoques desgastados. 2. La presión del aire es demasiado alta. 	<ol style="list-style-type: none"> 1. Reemplazar el parachoques. 2. Ajustar la presión del aire.
La herramienta no funciona bien: no puede manejar el sujetador o funciona con lentitud.	<ol style="list-style-type: none"> 1. Suministro de aire inadecuado. 2. Lubricación inadecuada. 3. Juntas o sellos O-anillos desgastados o dañados. 4. El puerto de escape de la culata está bloqueado. 	<ol style="list-style-type: none"> 1. Verificar el suministro de aire adecuado. 2. Coloque 2 o 6 gotas de aceite en la entrada de aire. 3. Compruebe y sustituya las juntas tóricas o el sello. 4. Sustituya las piezas internas dañadas.
La herramienta salta los fijadores.	<ol style="list-style-type: none"> 1. Parachoques desgastados o resortes dañados. 2. Suciedad en la placa frontal. 3. La suciedad o los daños impiden que los cierres se muevan libremente en el cargador. 4. Anillo O-anillo desgastado o seco en el pistón o falta de lubricación. 5. Fugas en la junta de la tapa del cilindro. 	<ol style="list-style-type: none"> 1. Repalce el parachoques o el resorte de empuje. 2. Limpiar el canal de accionamiento en la placa frontal. 3. El cargador debe ser limpiado. 4. Hay que cambiar la junta tórica. Y lubricarla. 5. Reemplazar la arandela de sellado.
Se atasca la herramienta.	<ol style="list-style-type: none"> 1. Sujetadores incorrectos o dañados. 2. Guía del conductor dañada o desgastada. 3. Cargador o tornillo suelto. 4. El cargador está sucio. 	<ol style="list-style-type: none"> 1. Cambie y use el cierre correcto. 2. Revise y reemplace el conductor. 3. Apretar el cargador. 4. Limpiar el cargador.

INGCO VISTA DETALLADA

ACN50401

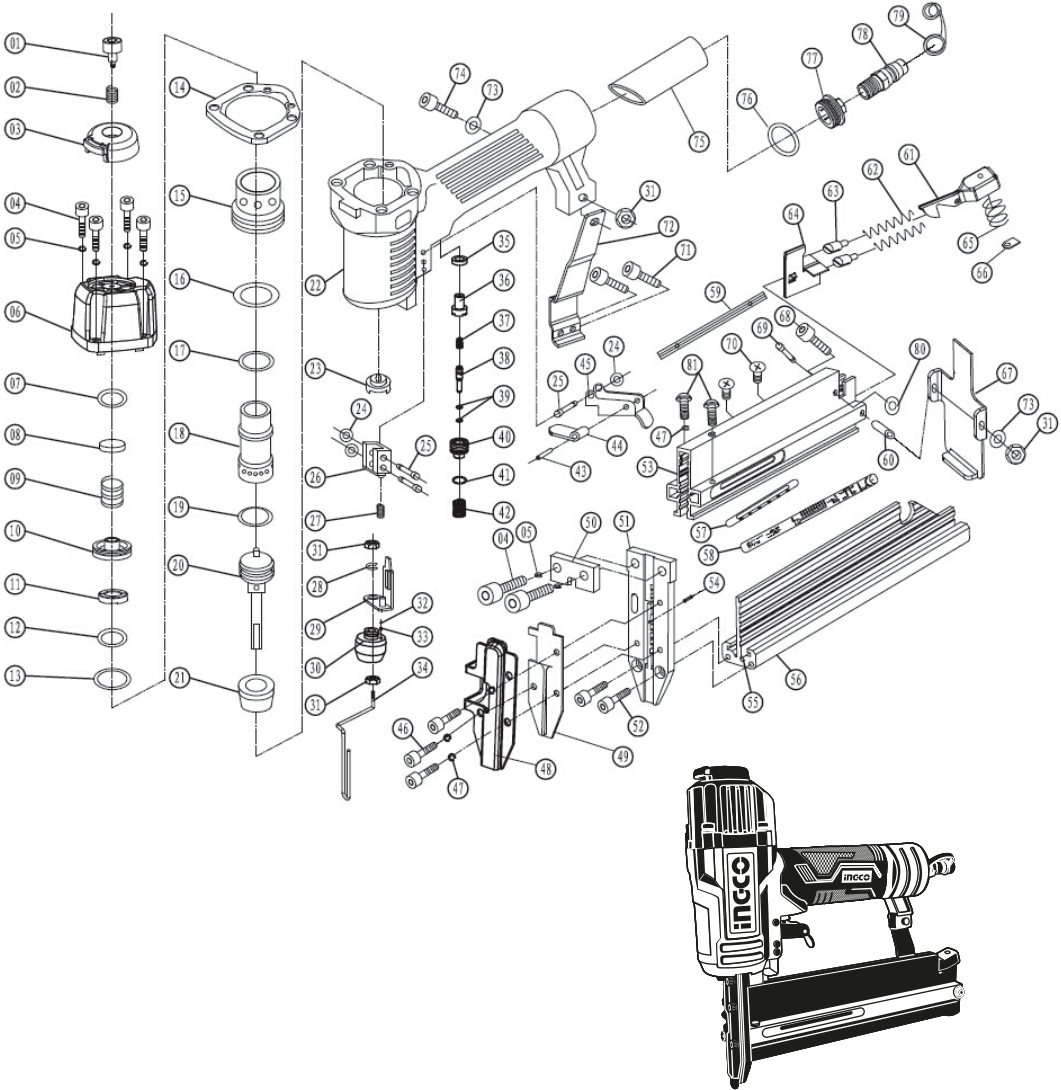



LISTA DE PIEZAS

ACN50401

NO.	Vista detallada	Can.	NO.	Vista detallada	Can.
1	Perno	1	42	Mango del gatillo Muelle	1
2	Muelle deflector	1	43	Pin 2.5×16	1
3	Deflector de aire	1	44	Espaciador de seguridad	1
4	Perno M5×20	6	45	Gatillo	1
5	Arandela de resorte 5	6	46	Perno M4×10	3
6	Cubierta de cilindro	1	47	arandela de resorte 4	5
7	O-anillo 13.7×2.4	1	48	Cubierta de seguridad de TUV	1
8	Arandela de sellado	1	49	Placa de cubierta	1
9	Resorte comprimido	1	50	Placa de pegatinas	1
10	Válvula de conmutación	1	51	Guía del conductor	1
11	Lavadora de parachoques	1	52	Perno M4×14	2
12	O-anillo 31.2×2.5	1	53	Cargador de movilidad.	1
13	O-anillo 24.8×3.5	1	54	Pin 1.5×10	1
14	espaciador de sellado	1	55	Corte de incrustación	1
15	Collar	1	56	Cargador fijo	1
16	O-anillo 41.7×3	1	57	Etiqueta informativa	1
17	O-anillo 26.2×2.4	1	58	Etiqueta de cargador	1
18	Cilindro	1	59	Corte	1
19	O-anillo 21×3	1	60	tubo	1
20	Pistón principal	1	61	Asiento fijo	1
21	Parachoques	1	62	Resorte comprimido	2
22	Cuerpo del arma	1	63	tubo de empuje	2
23	Arandela de goma	1	64	Soporte de la punta	1
24	O-anillo 1.7×2	3	65	Resorte comprimido	1
25	Pin de paso	3	66	Espaciador	1
26	Soporte de diapositivas	1	67	Asiento de apoyo	1
27	Resorte comprimido	1	68	Perno M4×38	1
28	E-ring 6	1	69	Pin de paso	1
29	Soporte de guía TUV	1	70	Tornillo M4×6	2
30	TUV Ajustes de tuerca.	1	71	Perno M4×6	2
31	Tuerca M4	4	72	Asiento de apoyo	1
32	Muelle de empuje	1	73	lavadora de paletas 4	2
33	Bola de acero Dw=2	1	74	Perno M4×20	1
34	TUV seguro	1	75	Estuche con manija de goma	1
35	Arandela rectangular	1	76	O-anillo 36.3×3.55	1
36	Guía de la Válvula de Gatillo	1	77	Tapa final	1
37	tallo del gatillo Muelle	1	78	Tapón de entrada de aire	1
38	Vástago válvula de disparo	1	79	Caja tapón de entrada de aire	1
39	O-anillo 2.5×1.5	2	80	O-anillo 2.4×1.6	1
40	Asiento de la válvula disparo	1	81	Perno M4×14	2
41	O-anillo 11.2×2	1	82	TAPÓN	1

INGCO

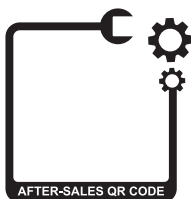
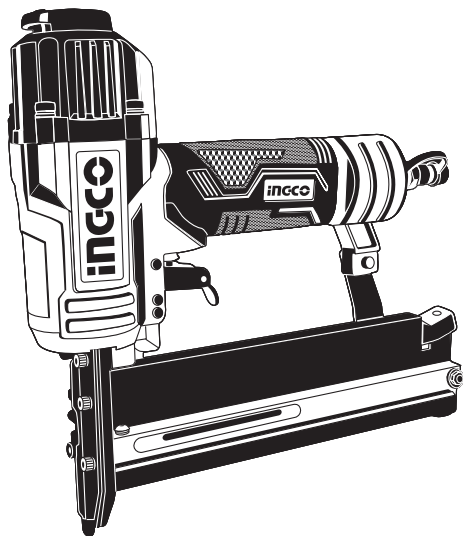

INGCO TOOLS CO.,LIMITED
No.45 Songbei Road,Suzhou
Industrial Park,China.

www.ingco.es
www.ingco.com

MADE IN CHINA 1120.V06

ACN50401